

ACORN 130 SUPERGLIDE/MODELE INTERIEUR/EXTERIEUR

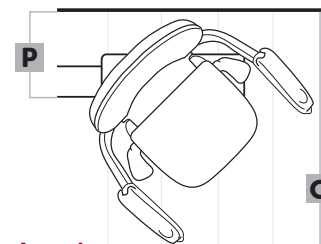
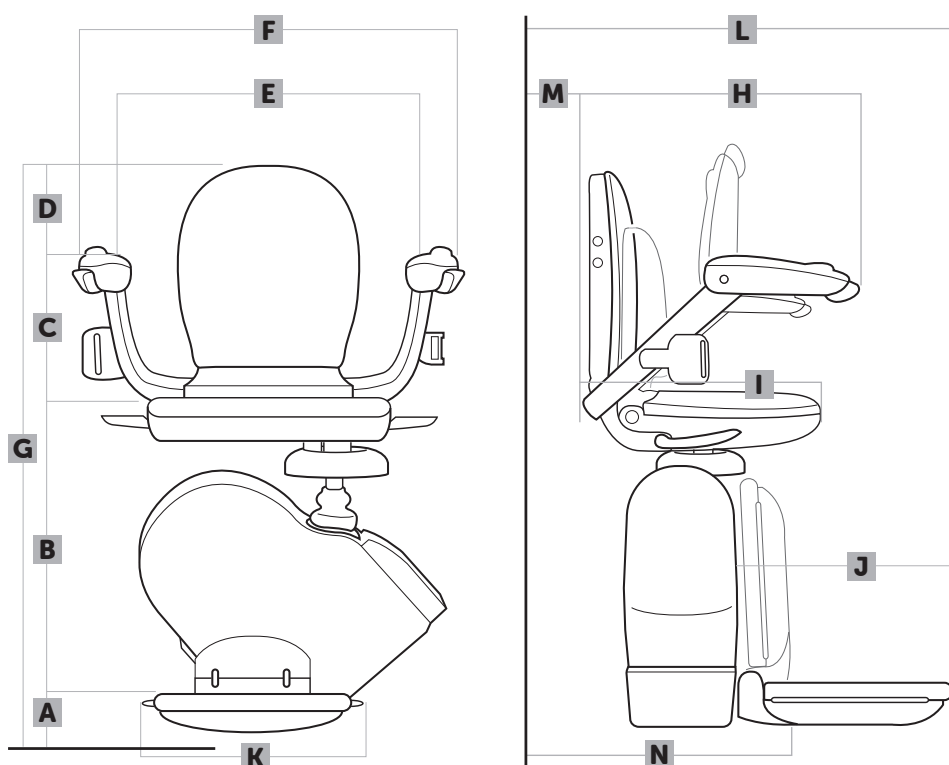

Angles

Modele Interieur Standard 130

Poste de siège court 40-55

Poste de siège standard 29-55°

Poste de siège haut 23-55°

Siège Pivot Motorise 130

(intérieur seulement)

Poste de siège standard 36-55°

Poste de siège haut 23-55°

A130 Extérieur

Poste de siège standard 27-55°

Section du rail A130 (intérieur)

angle du rail
relevable motorise 120°

angle du rail
relevable manuel 130°

Longueur maximum du rail

10 m 394 pouces

Caractéristiques

Dimensions

	mm	pouce
A Sol jusqu'au dessus du repose-pied	95	3 ³ / ₄
B Dessus du repose-pied jusqu'au dessus du siège (court/haut)	445 (410) (505)	17 ¹ / ₂ (16 ¹ / ₄) (19 ³ / ₄)
C Dessus du siège jusqu'au dessus des accoudoirs	250	9 ³ / ₄
D Dessus de la banquette arrière jusqu'au dessus des accoudoirs	190	7 ¹ / ₂
E Largeur entre les accoudoirs (version large du bras)	445 (495)	17 ¹ / ₂ (19 ¹ / ₂)
F Largeur totale	605	23 ³ / ₄
G Hauteur totale	980	38 ¹ / ₂
H Longueur des accoudoirs à partir du dossier	470	18 ¹ / ₂
I Longueur de l'assise de la banquette arrière	435	17
J Longueur du repose-pied	325	12 ³ / ₄
K Largeur du repose-pied	310	12 ¹ / ₄
L Avant du repose-pied jusqu'au limon	570	22 ¹ / ₂
M Dossier du siège jusqu'au limon	13	1/2
N Largeur du siège replié	310	12 ¹ / ₄
O Largeur minimum requise du pivot en haut	670	26 ¹ / ₄
P Distance entre le haut du rail et le limon (version large du bras)	215 (240)	8 ¹ / ₂ (9 ¹ / ₂)

Gamme d'entrée d'alimentation 120 - 240v AC

Alimentation 24v DC batteries

Puissance du moteur 0.25KW

Mode de traction Pignon et crémaillère

Capacité maximale 127kgs (19.9st) (300lbs)*

Capacité maximale poids lourd 159kg (25st) (350lbs)*

Vitesse de sortie du moteur Pas plus de 0.15 m/s

Les mesures ne sont qu'un guide et dépendent du site et de l'étude client